

Pompa c.o.

Jednofazowa energooszczędna elektroniczna pompa obiegowa

RS 25 / 4EA

RS 25 / 6EA

instrukcja obsługi

Central heating pump

Single-phase energy-saving electronic circulation pump

RS 25 / 4EA

RS 25 / 6EA

instruction manual

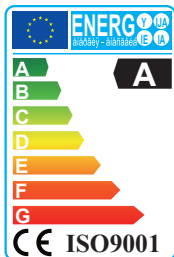

1. Informacje ogólne

Instrukcja ta wyjaśnia funkcje i zasady obsługi pompy obiegowej. Pompa po zainstalowaniu jest gotowa do użytku. Dane potrzebne do instalacji oraz pierwszego uruchomienia znajdują się w niniejszej instrukcji użytkownika oraz na tabliczce znamionowej pompy.

2. Energooszczędna pompa obiegowa

Energooszczędna pompa obiegowa jest przeznaczona do wymuszania cyrkulacji czynnika grzewczego w wodnych systemach grzewczych.

- ogrzewania podłogowego
- systemach jednorurowych
- systemach dwururowych

Pompa energooszczędna ma silnik z magnesem trwałym i sterownik ciśnieniowy umożliwiający ciągłą (płynną) regulację wydajności pompy w zależności od rzeczywistych potrzeb układu.

3. Korzyści wynikające z zastosowania pompy energooszczędnej

- Łatwa instalacja i uruchomienie

Energooszczędne pompy obiegowe są łatwe do zainstalowania. Przy ustawieniu fabrycznym pompa może zostać uruchomiona w większości przypadków w każdej instalacji ogrzewania wodnego.

- Wysoki poziom komfortu

Redukcja hałasu z zaworów termostatycznych oraz zwiększona bezobsługowość instalacji.

- Niskie zużycie energii w porównaniu do konwencjonalnych pomp obiegowych dzięki zastosowaniu innowacyjnej technologii samoregulacji się pompy.

4. Pompowane medium.

Czyste, nieagresywne i niewybuchowe ciecze, nie zawierające cząstek stałych, włókien mineralnych lub oleju. W instalacjach grzewczych woda spełniała wymogi i normy dotyczące jakości wody w systemach grzewczych. Glikol w porporcji 1:1 (stosunek: woda - glikol).

5. Budowa pompy

1 - Gwint, 2 - Kierunek przepływu cieczy, 3 - Korpus pompy, 4 - Obudowa silnika, 5 - Tabliczka znamionowa, 6 - Moduł sterujący.

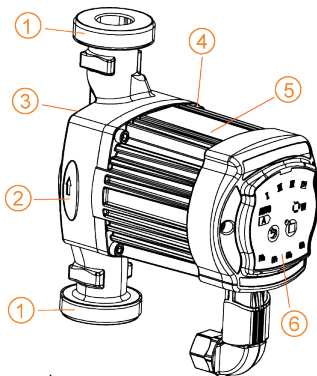

6. Oznaczenie typu

	RS 25 / 6* EA 180
Przyłącze gwintowane	RS
Rozmiar gwintu (mm) 15(=1"), 25(=1"), 32(=2")	25
Maksymalna wysokość podnoszenia (m.)	6*
Pompa elektroniczna z automatyczną regulacją	EA
Rozstaw przyłączy (mm)	180

*dla pompy typu RS 25/4 EA 180 - 4m



Przed montażem należy przeczytać instrukcję użytkownika i obsługi. Instalację i obsługę urządzenia należy wykonywać w zgodzie z obowiązującymi przepisami krajowymi!

7. Moduł sterujący

Oznaczenia na module sterującym

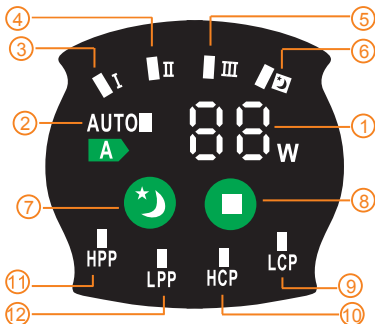

- 1 - Aktualna moc wyrażona w watach
- 2 - Wskaźnik informujący o trybie auto
- 3 - Pierwszy bieg - minimalna wydajność
- 4 - Drugi bieg - średnia wydajność
- 5 - Trzeci bieg - maksymalna wydajność
- 6 - Wskaźnik informujący o trybie nocnym
- 7 - Przycisk załączający tryb nocny
- 8 - Przycisk zmieniający tryb pracy
- 9 - LCP najniższa charakterystyka ciśnienia stałego
- 10 - HCP najwyższa charakterystyka ciśnienia stałego
- 11 - HPP najwyższa charakterystyka przy regulacji proporcjonalnej ciśnienia
- 12 - LPP najniższa charakterystyka przy regulacji proporcjonalnej ciśnienia

Pole podświetlone informujące o ustawieniu pompy

Elektroniczna energooszczędna pompa obiegowa ma osiem opcjonalnych ustawień, które mogą być wybrane za pomocą przycisku. Tryb pracy pompy wskazywany jest podświetlanymi wskaźnikami na module sterującym .

Przycisk zmieniający tryb pracy

Za każdym przyciśnięciem przycisku, ustawienie pompy ulega zmianie. Cykl jest ośmiopozycyjny (I, II, III, AUTO, HPP, LPP, HCP, LCP).

8. Zależności między ustawieniem pompy i wydajnością pompy

Ustawienie	Charakterystyka pompy	Funkcja
LPP	Najniższa proporcjonalna krzywa ciśnienia	Punkt pracy pompy będzie poruszał się w górę i w dół na najniższej krzywej ciśnienia proporcjonalnego, automatycznie dopasowując wysokość podnoszenia w zależności od zapotrzebowania na ciepło. Podnoszenie (ciśnienie) jest zmniejszane przy spadku popytu na ogrzewanie i wzrasta na rosnące zapotrzebowanie na ogrzewanie.
HPP	Najwyższa proporcjonalna krzywa ciśnienia	Punkt pracy pompy będzie poruszał się w górę i w dół na najwyższej krzywej ciśnienia proporcjonalnego, automatycznie dopasowując wysokość podnoszenia w zależności od zapotrzebowania na ciepło. Podnoszenie (ciśnienie) jest zmniejszane przy spadku popytu na ogrzewanie i wzrasta na rosnące zapotrzebowanie na ogrzewanie.
LCP	Najniższa stała krzywa ciśnienia	Punkt pracy pompy będzie poruszał się według krzywej dolnej ze stałym ciśnieniem, w zależności od zapotrzebowania na ciepło. Podnoszenie (ciśnienie) jest utrzymywana na stałym poziomie, niezależnie od zapotrzebowania grzewczego.

HCP	Najwyższa stała krzywa ciśnienia	Punkt pracy pompy będzie poruszał się według krzywej górnej ze stałym ciśnieniem, w zależności od zapotrzebowania na ciepło. Podnoszenie (ciśnienie) jest utrzymywane na stałym poziomie, niezależnie od zapotrzebowania grzewczego.
I	I Bieg	Pompa pracuje przy stałej prędkości minimalnej (jak tradycyjna pompa trójbiegowa). Krzywa we wszystkich warunkach eksploatacyjnych.
II	II Bieg	Pompa pracuje przy stałej prędkości uśrednionej (jak tradycyjna pompa trójbiegowa). Krzywa we wszystkich warunkach eksploatacyjnych.
III	III Bieg	Pompa pracuje przy stałej prędkości maksymalnej (jak tradycyjna pompa trójbiegowa). Krzywa we wszystkich warunkach eksploatacyjnych. Szybkie odpowietrzanie pompy może być uzyskane przez ustawienie pompy na trzeci bieg przy krótkim czasie.
AUTO	AUTO ustawienia fabryczne	W trybie „AUTO” moc pompy jest automatycznie doposażana w górę lub w dół, w zależności od przepływów i warunków panujących w układzie grzewczym.
	Tryb nocny	Przy załączeniu trybu automatycznego po godzinie moc pompy będzie automatycznie spadać. Pobór prądu po dwóch godz. będzie najniższy między 5 - 10 Wat, potem tryb auto zostanie wyłączony a pompa powróci do poprzednich ustawień. Tryb automatyczny może być zastosowany tylko w przypadku, gdy pompa zainstalowana jest na zasilaniu. Ponadto kocioł musi być wyposażony w automatyczną regulację temperatury cieczy.

9. Rozwiązywanie najczęściej spotkanych problemów

Problem	Moduł sterujący	Przyczyny problemów	Rozwiązanie
Pompa nie może wystartować.	Diody led się nie świecą.	Brak zasilania elektrycznego.	Sprawdź podłączenia elektryczne i bezpieczniki.
		Brak zasilania elektrycznego.	Podłącz pompę bezpośrednio do prądu pomijając sterownik na piecu.
		Pompa jest uszkodzona.	Wymień pompę na nową.
	Tylko palą się diody led. Wirnik się nie obraca.	Awaria zasilania elektrycznego. Napięcie w sieci może być zbyt niskie.	Upewnij się, że zasilanie elektryczne mieści się w określonym zakresie 230 V / 50 Hz.
Pompa jest zablokowana.		Usuń zanieczyszczenia.	
Instalacja pracuje głośno.	Na module sterującym świecą się odpowiednie kontrolki led.	Układ jest zapowietrzony.	Odpowietrz układ.
Pompa pracuje głośno.	Na module sterującym świecą się odpowiednie kontrolki led.	Zbyt duży przepływ.	Zmniejsz wydajność pompy.
		Pompa jest zapowietrzona.	Odpowietrz pompę jeśli sama się nie odpowietrzy.
Wydajność	Na module sterującym świecą się odpowiednie kontrolki led.	Ciśnienie wlotowe jest zbyt niskie.	Zwiększyć ciśnienie wlotowe sprawdzić objętość powietrza w zbiorniku wyrównawczym, jeśli jest zainstalowany.
		Wydajność pompy jest zbyt niska.	Zwiększ ciśnienie na ssaniu. Zwiększ wydajność pompy przełączając na wyższy bieg.

RS25/4EA

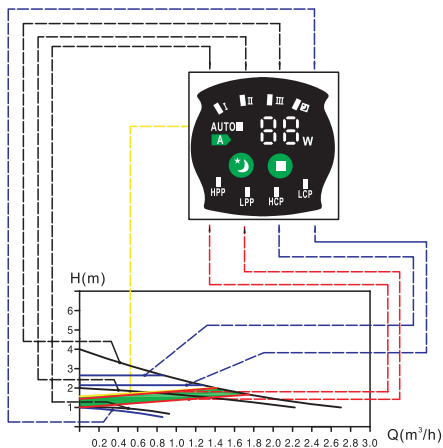

RS25/6EA

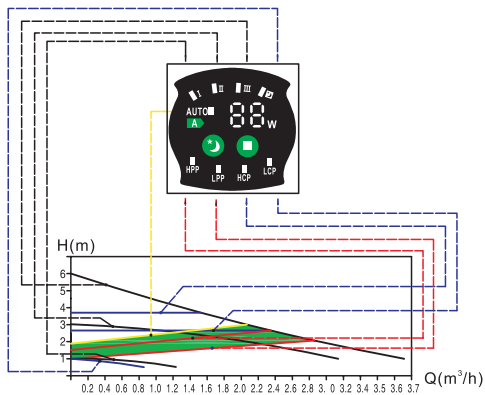



Nie zapomnij o założeniu uszczelek do śrubunków pompy.

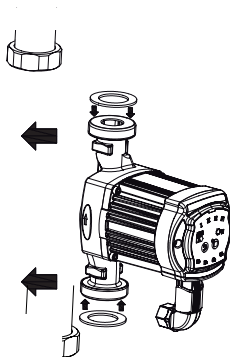

Nigdy nie uruchamiaj pompy na sucho. Podczas odpowietrzania należy zachować szczególną ostrożność ze względu na możliwość poparzenia.

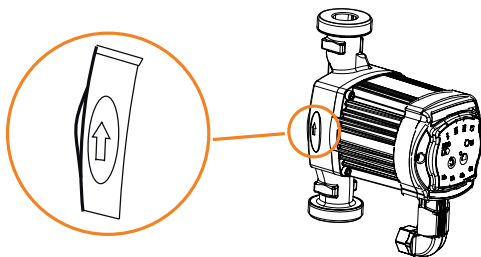

Zainstaluj pompę tak aby przepływ czynnika grzewczego był zgodny ze wskazaniem strzałki na korpusie.



Przed rozpoczęciem jakichkolwiek prac przy pompie należy upewnić się, że prąd elektryczny jest wyłączony i nie może być przypadkowo włączony!

10. Ustawienia pompy w zależności od typu instalacji

Typ instalacji	Charakterystyka pompy	Tryb pracy pompy opcjonalny
Ogrzewanie podłogowe	autoregulacja	HCP górna
		HCP dolna
Systemy jednorurowe	LPP	HPP
Systemy dwururowe	autoregulacja	LCP

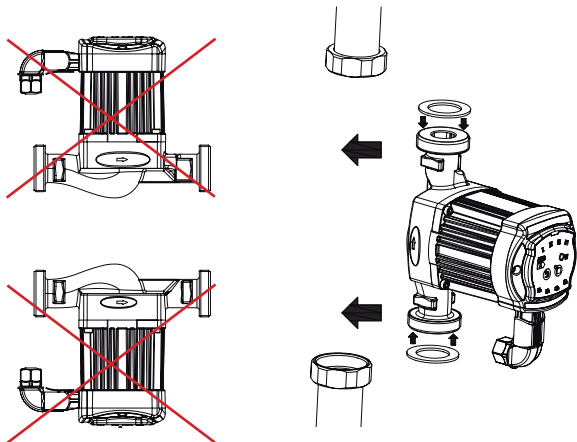

Pompa musi być zainstalowana w pozycji poziomej.

11. Gwarancja

Kratki.pl udzielają gwarancji na pompę na okres 24 miesięcy od daty zakupu przez użytkownika.

12. Warunki gwarancji

Kratki.pl gwarantują zgodność wykonania pompy z dokumentacją konstrukcyjną, jej jakość oraz pewność działania, przy założeniu, że wyrób został zainstalowany, jest używany i utrzymywany zgodnie z zaleceniami niniejszej Instrukcji Obsługi. W przypadku zaistnienia niedomagań w pracy pompy lub stwierdzenia usterek powstałych z naszej winy, zobowiązujemy się do naprawy lub wymiany pompy na wolną od wad wg zasad i w terminie określonym w Rozporządzeniu Rady Ministrów z 30.05.1995 (Dz. U. Nr 64, poz.328). Warunkiem udzielenia gwarancji jest stosowanie się do niniejszej Instrukcji Obsługi oraz ogólnych zasad postępowania z pompami i silnikami elektrycznymi. Wyłączone są z gwarancji awarie spowodowane wadliwym montażem, podłączeniem i eksploatacją, nieprawidłociami w zasilaniu, a w szczególności zawilgocenie połączeń elektrycznych i praca pompy „na sucho”.

Pompa typu RS 25/4EA	Nr. fabryczny
Pompa typu RS 25/6EA	Nr. fabryczny
Sprzedaż pompy użytkownikowi20.....r
Pieczęć i podpis dystrybutora	

1. General information

This manual explains the functions and operation of the circulation pump. The pump is ready for use after installation. The data needed for installation and initial start-up can be found in this user manual and on the pump's nameplate.

2. energy-saving circulating pump

The energy-saving circulation pump is designed for forcing circulation of the heating medium in water heating systems.

- underfloor heating
- Single-pipe systems
- Two-pipe systems

The energy efficient pump has a permanent magnet motor and a pressure controller to continuously (continuously) adjust the pump capacity according to the actual system needs.

3. the benefits of using an energy-efficient pump

- Easy installation and commissioning

Energy efficient circulation pumps are easy to install. At the factory setting, the pump can be run in most any water heating system.

- High level of comfort

Reduced noise from thermostatic valves and increased maintenance-free installation.

- Low energy consumption compared to conventional circulators due to innovative self-regulating pump technology.

4. The medium to be pumped.

Clean, non-aggressive and non-explosive liquids that do not contain solids, mineral fibers or oil. In heating systems, water met the requirements and standards for water quality in heating systems. Glycol at a ratio of 1:1 (ratio: water - glycol).

5 Pump construction

1 - Thread, 2 - Direction of liquid flow, 3 - Pump casing, 4 - Motor casing, 5 - Nameplate, 6 - Control module.

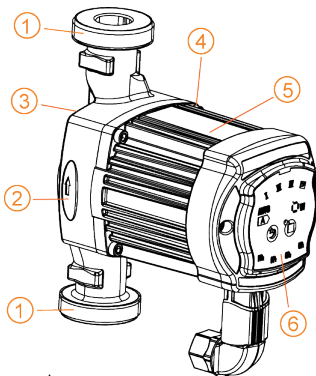

6 Type designation

	RS 25 / 6* EA 180
Threaded connection	RS
Thread size (mm) 15(=1"), 25(=1"), 32(=2")	25
Maximum lift height (m)	6*
Electronic pump with automatic control	EA
Connection spacing (mm)	180

*for pump type RS 25/4 EA 180 - 4m



Read the operating instructions before installation. Installation and operation of the device must be performed in accordance with applicable national regulations!

7 Control module

Markings on the control unit

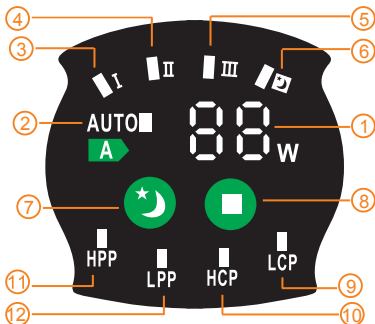

- 1 - Current power in watts
- 2 - Indicator showing the auto mode
- 3 - First gear - minimum output
- 4 - Second gear - medium performance
- 5 - Third gear - maximum efficiency
- 6 - Indicator informing about the night mode
- 7 - Button activating night mode
- 8 - Button for changing the operation mode
- 9 - LCP lowest characteristic curve characteristic of constant pressure
- 10 - HCP highest constant pressure characteristic
- 11 - HPP highest characteristic of constant pressure
- 12 - LPP highest characteristic for proportional pressure proportional pressure control

Translated with www.DeepL.com/Translator (free version)

Illuminated field indicating the pump setting

The electronic energy-saving circulation pump has eight optional settings, which can be selected via a button. The pump operation is indicated by backlit indicators on the control module.

Button to change the operating mode

Each time the button is pressed, the pump setting changes. The cycle is eight-position (I, II, III, AUTO, HPP, LPP, HCP, LCP).

8. Relationship between pump setting and pump efficiency

Setup	Pump characteristics	Function
LPP	Lowest proportional pressure curve	The pump operating point will move up and down on the lowest proportional pressure curve, automatically adjusting the lift according to heating demand. The lift (pressure) is decreased on decreasing heating demand and increased on increasing heating demand.
HPP	Top proportional pressure curve	The pump operating point will move up and down on the highest proportional pressure curve, automatically adjusting the lift according to heating demand. The lift (pressure) is decreased on decreasing heating demand and increased on increasing heating demand.
LCP	Lowest steady pressure curve	The operating point of the pump will follow a downward curve with constant pressure, depending on the heating demand. The lift (pressure) is kept constant, regardless of the heating demand.

HCP	Highest constant pressure curve	The pump operating point will move according to the up curve with a constant pressure, depending on the heating demand. The lift (pressure) is kept constant, regardless of the heating demand.
I	I Run	The pump operates at a constant minimum speed (like a conventional three-speed pump). Curve under all operating conditions.
II	II Run	The pump operates at a constant averaged speed (like a traditional three-speed pump). Curve under all operating conditions.
III	III Run	The pump operates at a constant maximum speed (like a conventional three-speed pump). Curve under all operating conditions. Quick venting of the pump can be achieved by setting the pump to third gear with a short time.
AUTO	AUTO default settings	In „AUTO” mode, the pump power is automatically adjusted up or down, depending on the flows and conditions in the heating system.
	Night Mode	When auto mode is activated, after one hour the pump power will automatically decrease. The current consumption after two hours will be the lowest between 5 and 10 watts, then the auto mode will be turned off and the pump will return to the previous settings. Auto mode can only be used if the pump is installed on the power supply. In addition, the boiler must be equipped with automatic liquid temperature control.

9. solving commonly encountered problems

Problem	Control module	Causes of problems	Solution
The pump cannot start.	The leds are not lit.	No electrical power.	Check electrical connections and fuses.
		No electrical power.	Connect the pump directly to electricity by bypassing the controller on the furnace.
		The pump is defective.	Replace the pump with a new one.
The installation runs noisily.	Only leds are on. Rotor does not rotate.	Electrical power failure. Mains voltage may be too low.	Make sure that the electrical supply is within the specified range of 230 V / 50 Hz.
		The pump is blocked.	Remove debris.
The pump is noisy.	The corresponding LEDs on the control module are lit.	The system is aerated.	Bleed the system.
		Too much flow.	Reduce the pump capacity.
		The pump is primed.	Vent the pump if it does not vent itself.
Performance	The corresponding LEDs on the control module are lit.	Inlet pressure is too low.	Increase inlet pressure to check air volume in expansion tank, if installed.
		Na module sterującym świecą się odpowiednie kontrolki led.	Wydajność pompy jest zbyt niska. Zwiększ ciśnienie na ssaniu. Zwiększ wydajność pompy przełączając na wyższy bieg.

RS25/4EA

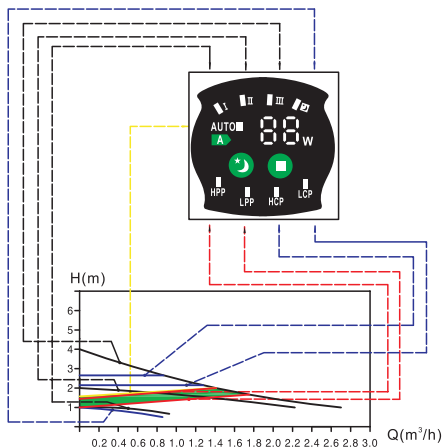

RS25/6EA

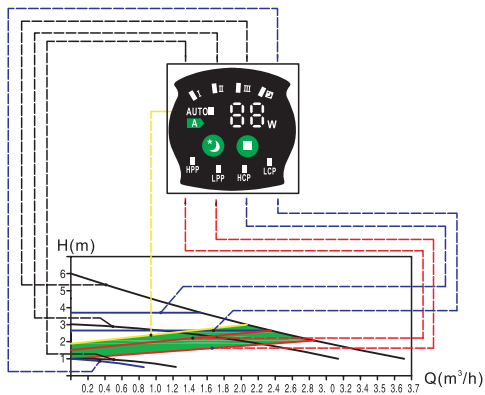



Don't forget to put gaskets on the pump bolts.



Never run the pump dry.
Use extreme caution when venting due to the possibility of burns.

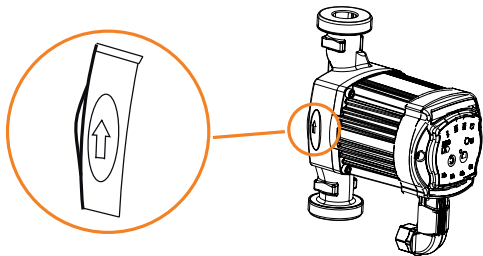
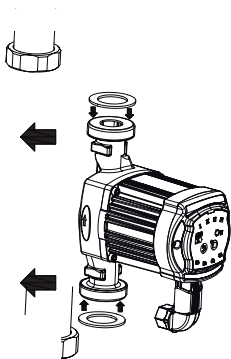

Install the pump so that the heating medium flow is as indicated by the arrow on the casing.



Before starting any work on the pump, make sure that the electricity supply is switched off and cannot be switched on accidentally!

10. pump settings according to the type of installation

Type of installation	Pump characteristics	Pump operation mode optional
Underfloor heating	autoregulation	Upper HCP
		HCP lower
Single-pipe systems	LPP	HPP
Two-pipe systems	autoregulation	LCP

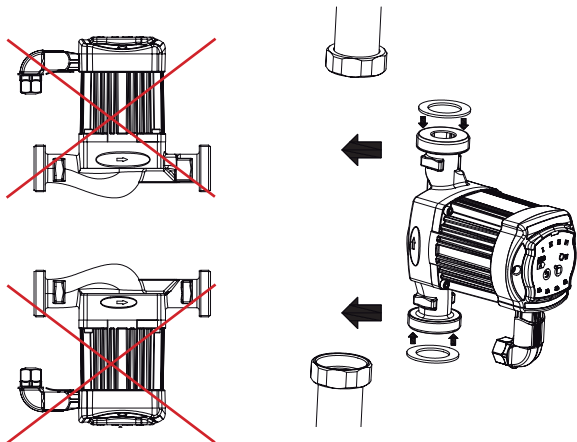

The pump must be installed in a horizontal position.

11 Warranty

Kratki.pl provides a warranty on the pump for a period of 24 months from the date of purchase by the user.

12 Warranty Terms

Kratki.pl guarantee the compliance of the pump with the design documentation, its quality and reliability of operation, assuming that the product is installed, used and maintained in accordance with the recommendations of this manual. In the event of non-performance of the pump or discovery of defects attributable to us, we undertake to repair or replace the pump with a defect-free pump according to the principles and within the time specified in the Council of Ministers Regulation of 30.05.1995 (OJ No. 64, item 328). The condition of the guarantee is to comply with this manual and the general rules of proceeding with pumps and electric motors. Excluded from warranty are failures caused by faulty assembly, connection and operation, power supply failures, in particular moisture in the electrical connections and dry running of the pump.

Pump type RS 25/4EA	Serial No.
Pump type RS 25/6EA	Serial No.
Used Pump sales20....r
Distributor's stamp and signature	

Kratki.pl Marek Bal
ul. Gombrowicza 4, Wsola
26-660 Jedlińsk, Poland

tel. 00 48 48 389 99 00

www.kratki.com

www.facebook.com/kratkipl

www.youtube.com/kratkipl

www.instagram.com/kratkipl



EAC

V2/AP/20/10/2021